

STシリーズ フライトコンベヤ

粉粒体、脱水汚泥などの連続輸送



STシリーズ フライトコンベヤ

一般粉流体・集塵粉・焼却灰をはじめ、湿粉・脱水汚泥まであらゆる物を連続定量輸送するフライト式チェーンコンベヤです。

- 一般粉流体から脱水汚泥まで、全てのものが連続輸送できます。
- 混合された粉体も分離することなく輸送できます。
- 完全密閉構造のため輸送物のこぼれがありません。
- 温度のあるものも輸送する事が出来ます。
- 1台で水平、垂直の自由なレイアウトが可能です。
- 据付面積が小さく取付も簡単です。
- 上、下曲り部スプロケット使用の為、管式曲りにくらべチェーン速度を早く出来ます。

Fコンベヤは、バケットコンベヤ・フロー式コンベヤ・スクレーパーコンベヤ等の長所を最大限に生かし、問題点には改良を加え完成された完全密閉型のフライト式チェーンコンベヤです。

ヘッドケース・上曲ケース・下曲ケース・テールケース・輸送直管・輸送チェーンの組み合わせにより、下水平送り・垂直送り上水平送りの一連の輸送を、1台のコンベヤで可能にします。

輸送チェーンテークアップは、ケーシングとスプロケットが一体となって移動しますので、輸送物残量は少なく障害が軽減されます。

曲部は全てスプロケット特殊内蔵方式です。残量が少なく、流動性の高い粉体でも管式曲りと同様の輸送効率を保ちます。

耐久性は、管式曲りにくらべ抵抗が少なく、輸送チェーンの蛇行現象がありません。

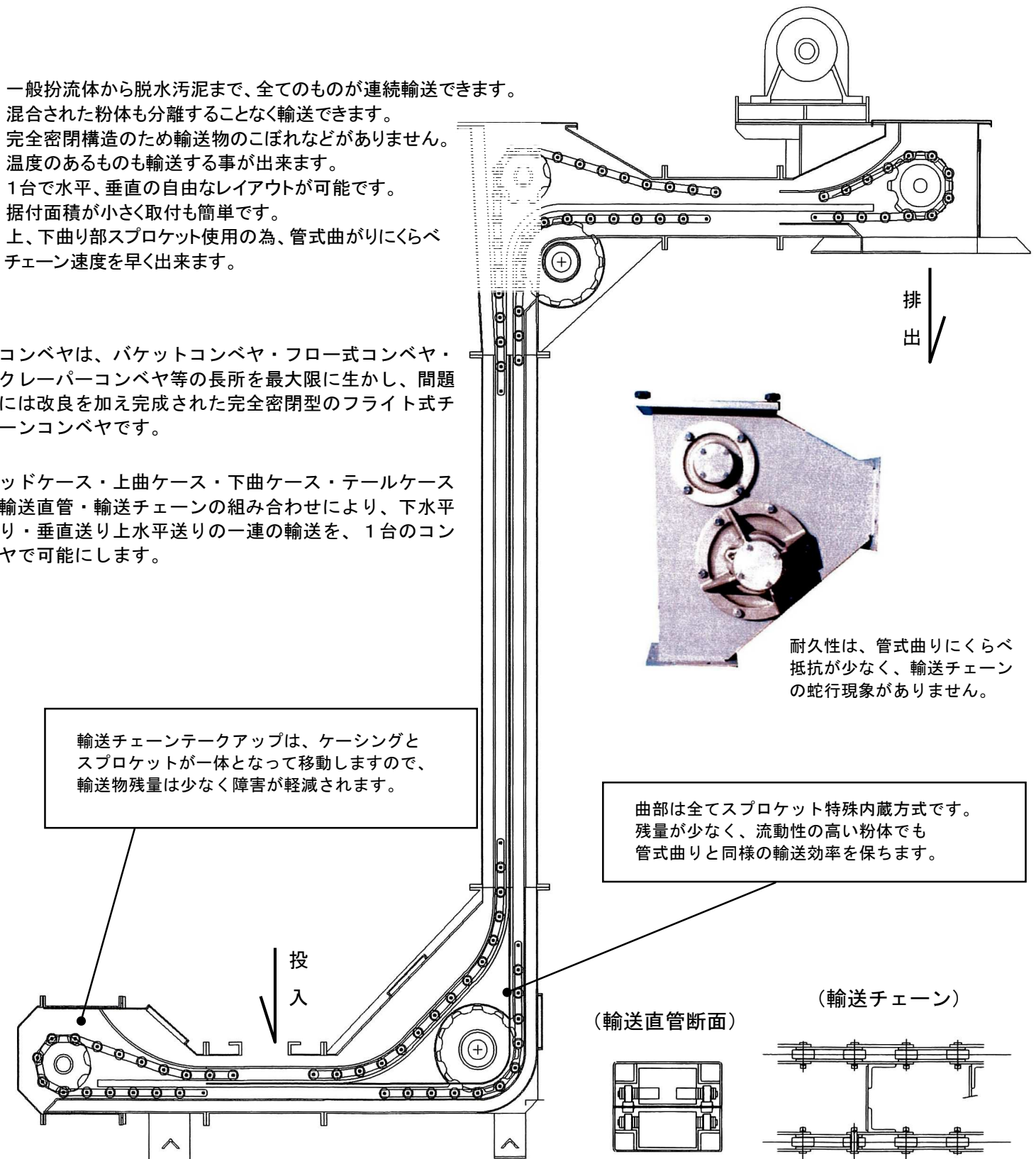

輸送物例

一般粉体	金属粉末・亜鉛・フェライト・ニッケル・クロム・鉱石粉末・シタ-粉末・生石灰・消石灰・炭酸カルシウム・炭酸バリウム・アスベスト・カオリン・ベントナイト・タルク・陶土・白土・珪砂・コ-クス・カーバイト・化成肥料・塩化カリ・塩化リン酸・リン酸カリ・尿素・化繊原料・塩化ビニール・シアヌル酸・ポリマー粉末・顔料・合成洗剤・有機化合物粉末・原料大豆・原料麦・コーンスターチ・澱粉・フィッシュミル・テレフタル酸・石灰粉・その他
水分を含んだ物	脱水粉・各種脱水汚泥・尿尿汚泥・家畜糞・各種廃油汚泥・味噌・その他水分、付着性大のもの

型式及び能力

仕様 型式	輸送物	能力	チェーン速度
F-10	一般粉体類	5.8M ³ /H	17M/Min
	脱水ケーキ類	2.8M ³ /H	12M/Min
F-20	一般粉体類	11.5M ³ /H	17M/Min
	脱水ケーキ類	5.6M ³ /H	12M/Min
F-30	一般粉体薄	17.3M ³ /H	17M/Min
	脱水ケーキ類	8.6M ³ /H	12M/Min
F-35	一般粉体類	28.9M ³ /H	17M/Min
	脱水ケーキ類	14.7M ³ /H	12M/Min
F-45	一般粉体類	44.7M ³ /H	17M/Min
	脱水ケーキ類	23.7M ³ /H	12M/Min

一般粉体類能力は充填率 75~80%時の実輸送能力です。
脱水ケーキ類能力は充填率 50~60%時の実輸送能力です。
上記以上の能力については別カタログとなります。(実績能力 100t/h)

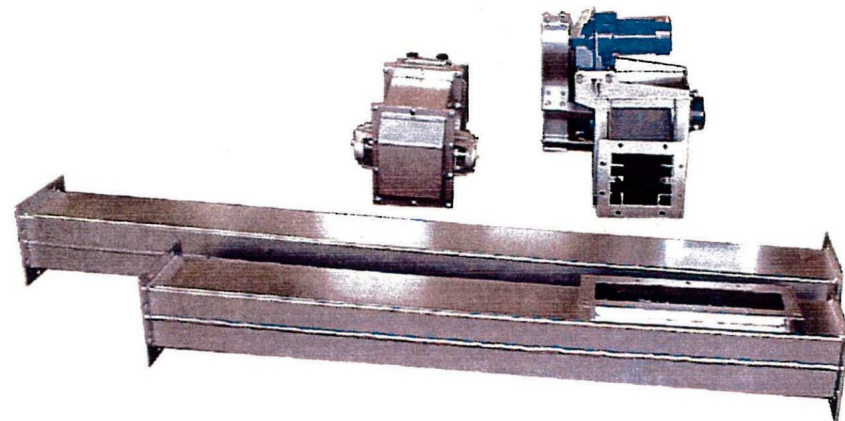

クリーナー・シュー・アグリゲーター等のオプション使用でさらに高い能力を実現できます。

輸送形状

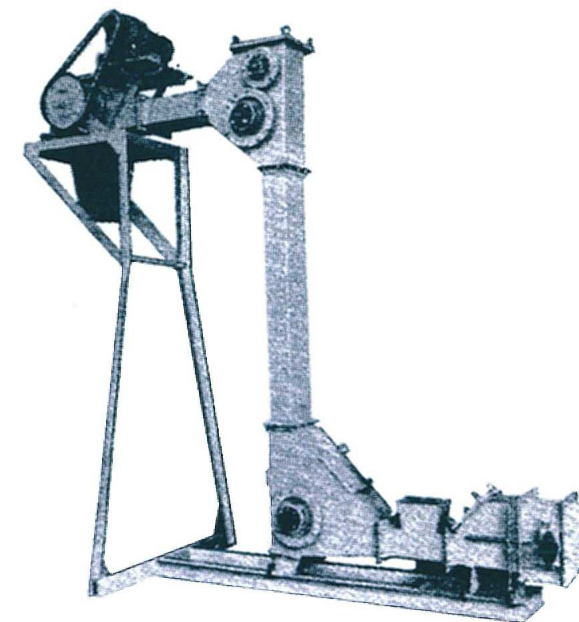
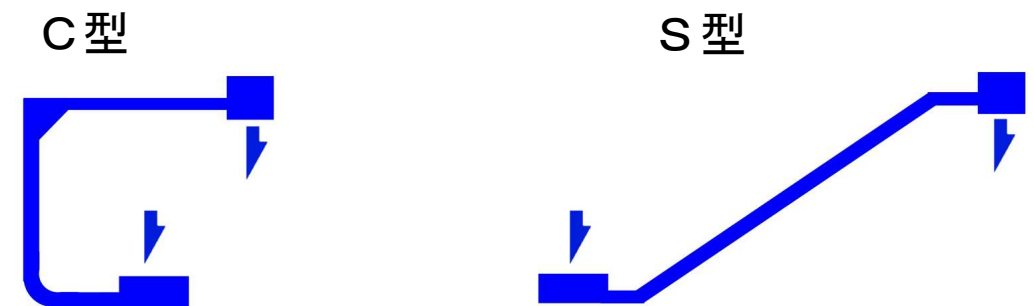
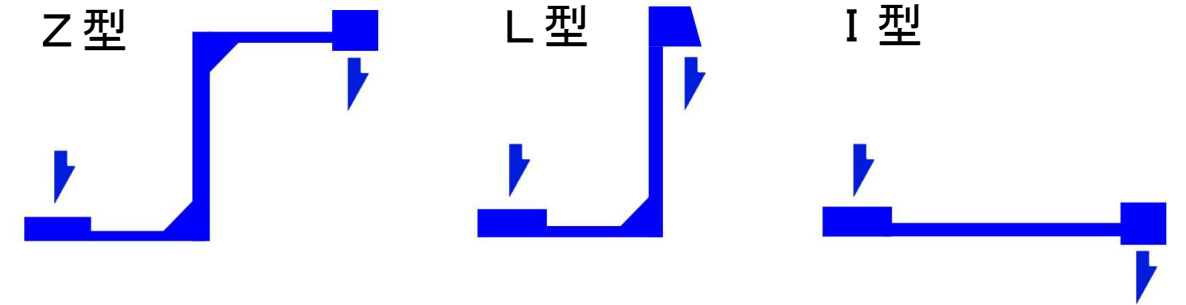

CS型

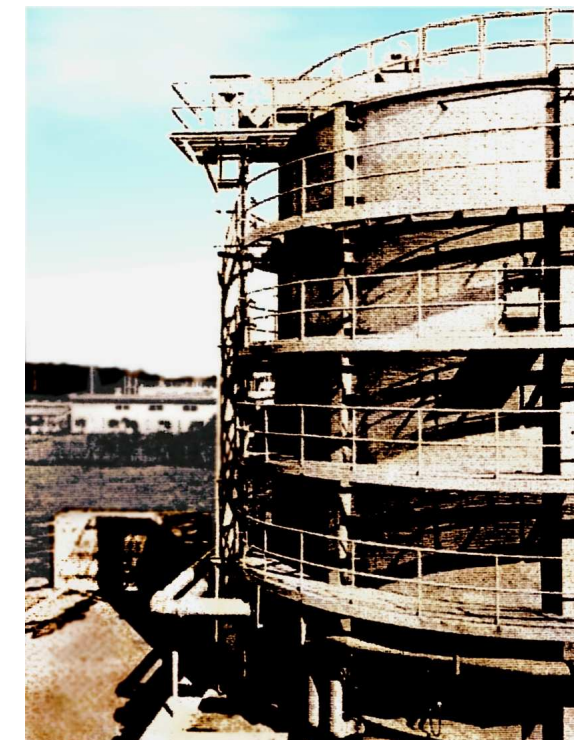

CM型

ご照会に際しては下記事項をご覧ください。

輸送物名及び特性 輸送量(m³/H) 輸送物見掛比重 性状(粒度・摩耗性・付着性・水分・温度・圧力)
前後の機器 運転時間及び運転方法 輸送形状及び寸法 材質 電源 その他特別事項

F型外形寸法図

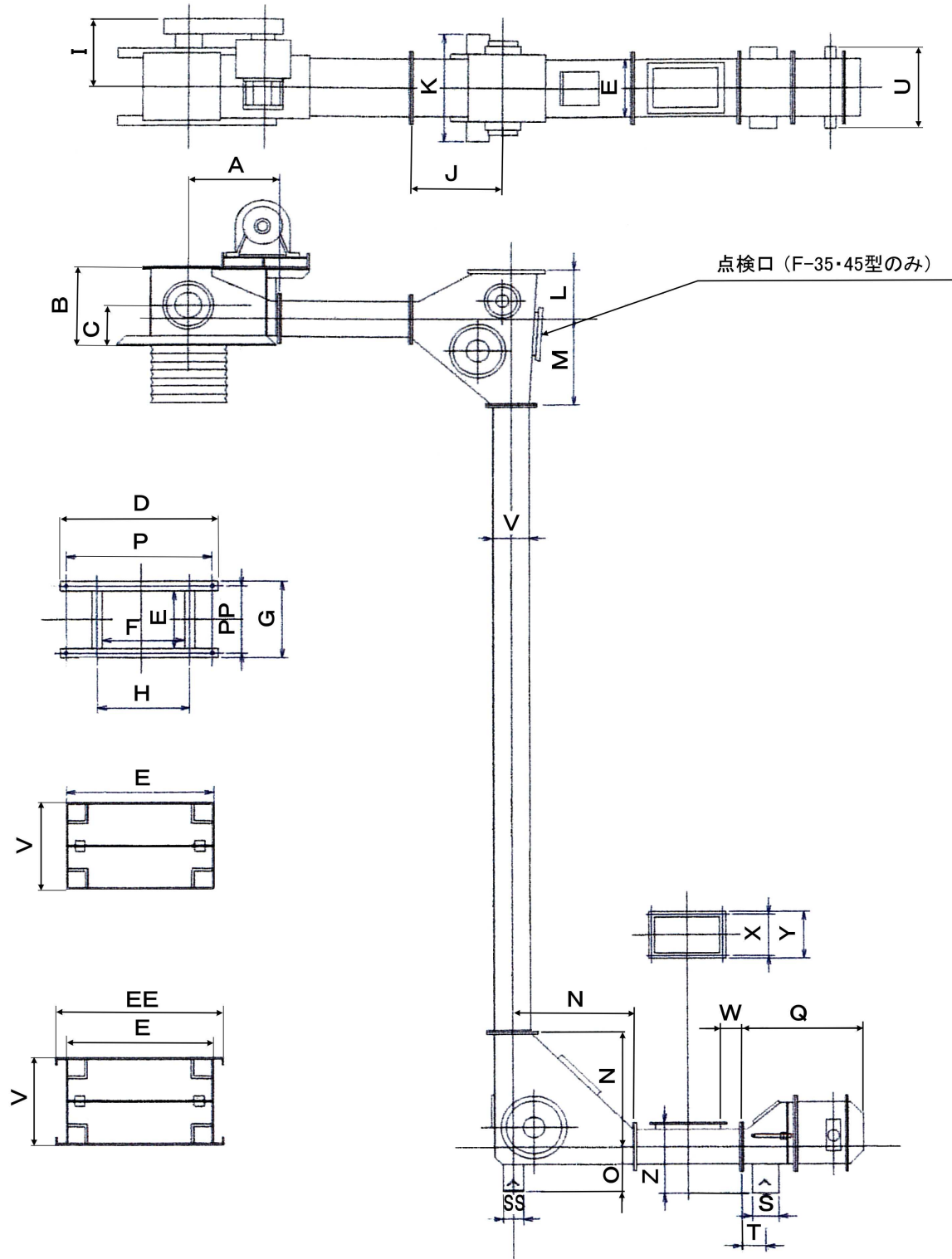

型式	ヘッドケース										上曲ケース			下曲ケース			輸送直管							
	A	B	C	D	P	G	PP	H	E	F	I	J	L	M	K	N	SS	O	V	E	EE	Z	X	Y
F-10	450	400	140	700	650	300	260	430	200	370	333	500	300	450	446	600	100	230	180	200		360	100	180
F-20	450	400	140	700	650	400	360	430	300	370	383	500	300	450	546	600	100	230	180	300		360	200	280
F-30	450	400	140	700	650	500	460	430	400	370	433	500	300	450	646	600	100	230	180	400		360	300	380
F-35	550	480	186	830	780	580	520	560	450	490	458	550	310	500	696	650	100	262	242	450	540	433	350	450
F-45	550	480	204	830	780	680	620	560	550	490	508	550	310	500	796	650	100	280	278	550	640	469	450	550

各部重量表 (輸送チェーン含む) 単位kg

型式	テールケース					
	Q	R	W	U	S	T
F-10	758	509	150	411	150	115
F-20	758	509	150	511	150	115
F-30	758	509	150	611	150	115
F-35	768	555	150	661	150	115
F-45	768	590	150	761	150	115

型式	ヘッドケース	上曲ケース	下曲ケース	輸送直管	テールケース	輸送チェーン
	F-10	120	90	90	40/m	80
F-20	150	110	110	50/m	100	14/m
F-30	200	140	130	70/m	110	16/m
F-35	220	180	160	90/m	150	20/m
F-45	230	210	190	100/m	160	22/m

製造販売元



大阪本社 〒532-0011 大阪市淀川区西中島 6-2-3-404
 TEL (06) 6303-1480 FAX (06) 6303-1482
 本社工場 〒661-0976 兵庫県尼崎市潮江 4-1-44
 TEL (06) 6495-1480 FAX (06) 6495-1482
 関東営業所 〒221-0045 横浜市神奈川区神奈川 2-5-10
 TEL (045) 620-7488 FAX (045) 620-7422

販売代理店